

静岡 ラムフライス盤 VHR-SD

3 仕様

3-1 機械仕様

〔 テーブル 〕

作業面寸法（長さ×幅）	1,100mm×280mm
T溝寸法（幅×数×間隔）	16mm×3×60mm
左右移動量	820mm
前後移動量	300mm
上下移動量	450mm
左右・前後送り速度（無段）	10～1,175mm/min
左右・前後早送り速度	3,000mm/min
上下早送り速度（50HZ）	665mm/min
（60HZ）	800mm/min
最大積載重量	300kg

〔 主 軸 〕

回転数（無段）	20～4,500rpm
先端孔テーパー	NST40
上下移動量（手動・自動）	140mm
上下自動送り速度（3段）	0.035, 0.07, 0.14mm/rev
傾斜角度（左右各）	90°
ラム前後移動量	535mm
ラム旋回角度	360°
先端よりテーブル上面まで	75～525mm
中心よりコラム摺動面まで	125～660mm
最大スラスト荷重	250kg

〔 電動機 〕

主 軸	2.2KW
テーブル送り	0.8KW
テーブル上下早送り	0.6KW
切削油ポンプ	100W
摺動面給油ポンプ	4W

〔 重 量 〕

製品重量	2,100kg
------	---------

3-4 姿 图

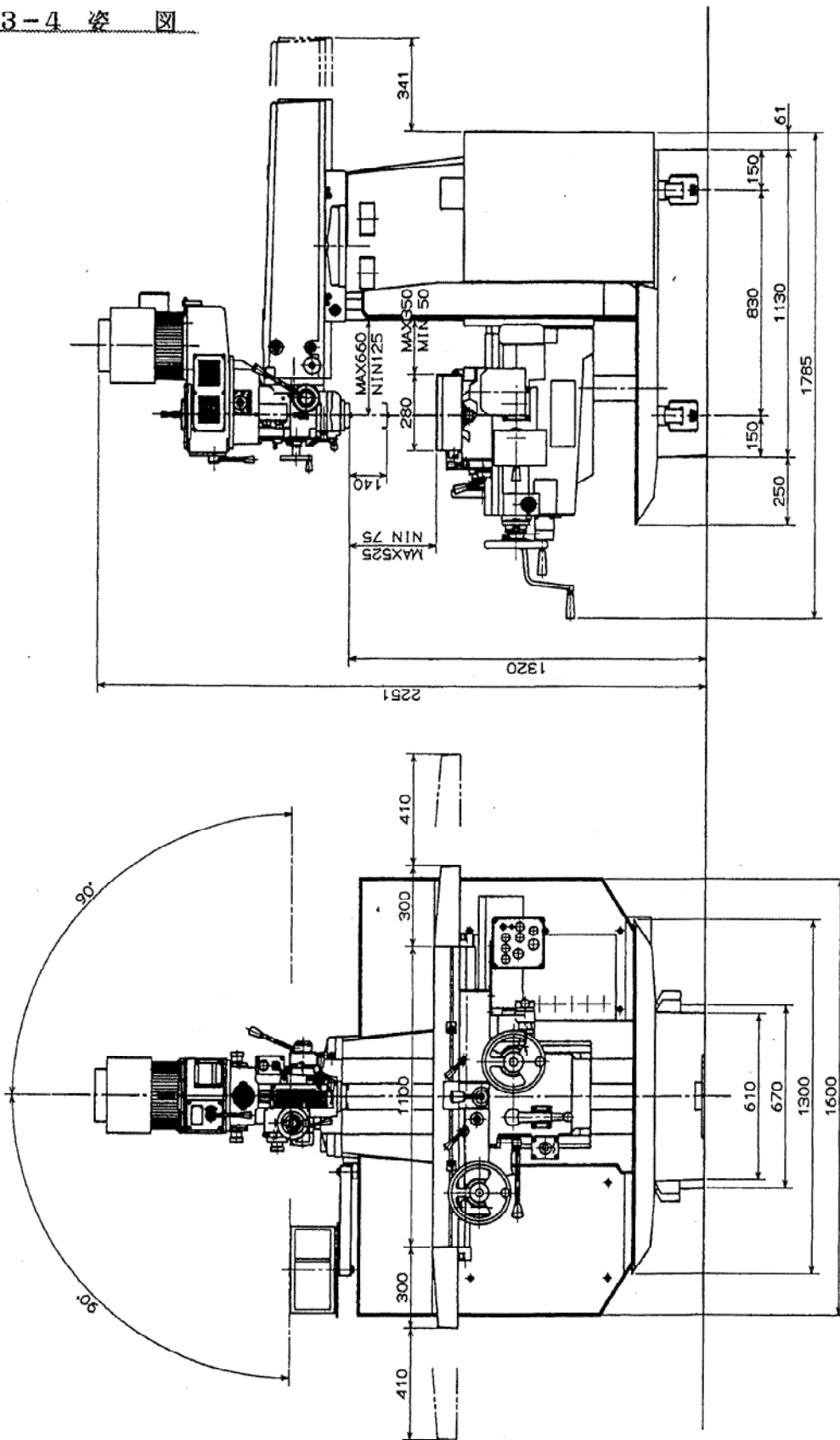

3-5 必要床面積

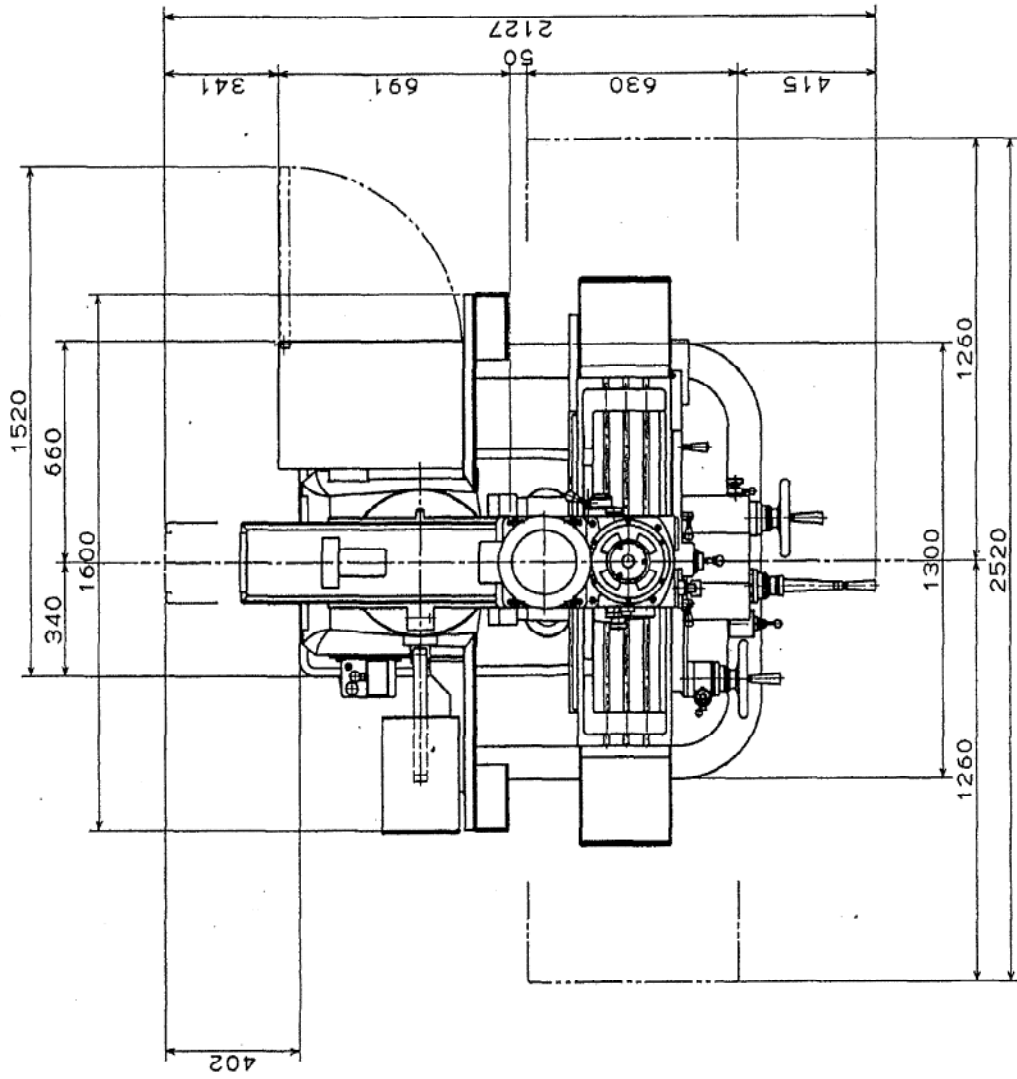

VHR-SD ZOPZAS-Z 91/10
#281~
AA110