

# 大東精機 バンドソー S4560/S5570/S6090/S1011

## ■仕様

		S4560	S5570	S6090	S1011
最大切断寸法 (mm)	丸	450	550	650	1000
	角	450	500	650	1000
	平	620×450	700×500	1000×650	1100×1000
	束ね	620×270	700×320	1000×380	1100×500
鋸刃寸法 (mm)	厚さ	1.06~1.4		1.27~1.6	1.6
	幅	38		50	67
	長さ	5,030	5,450	7,600	8,840
モーター出力(kw)	鋸刃 3.7 油圧 0.75 メインバイス 0.4 切削液 0.06 鋸刃ブラシ 0.04			鋸刃7.5 油圧1.5 メインバイス0.75 前バイス0.75 切削液0.06 潤滑ポンプ0.004	鋸刃7.5 油圧2.2 切削液0.25 チップコンベアー0.025 鋸刃ブラシ0.04 潤滑ポンプ0.004
鋸刃速度(m/min)	0~130 (無段)			(60Hz)19~150(無段) (50Hz)16~125(無段)	0~84 (無段)
鋸ホイール径(mm)	480	520	670	910	
油圧オイルタンク容量(ℓ)	8.5		35	64	
切削液タンク容量(ℓ)	45		47	100	
重量(kg)	2,000	2,200	4,000	10,500	
標準付属品	帯鋸刃2本、工具一式			電動コンベアー 1台 帯鋸刃 2本 工具一式	電動コンベアー 1台 帯鋸刃 2本 工具一式

■この仕様は、改良のため予告なしに変更することがあります。

## ■外形寸法

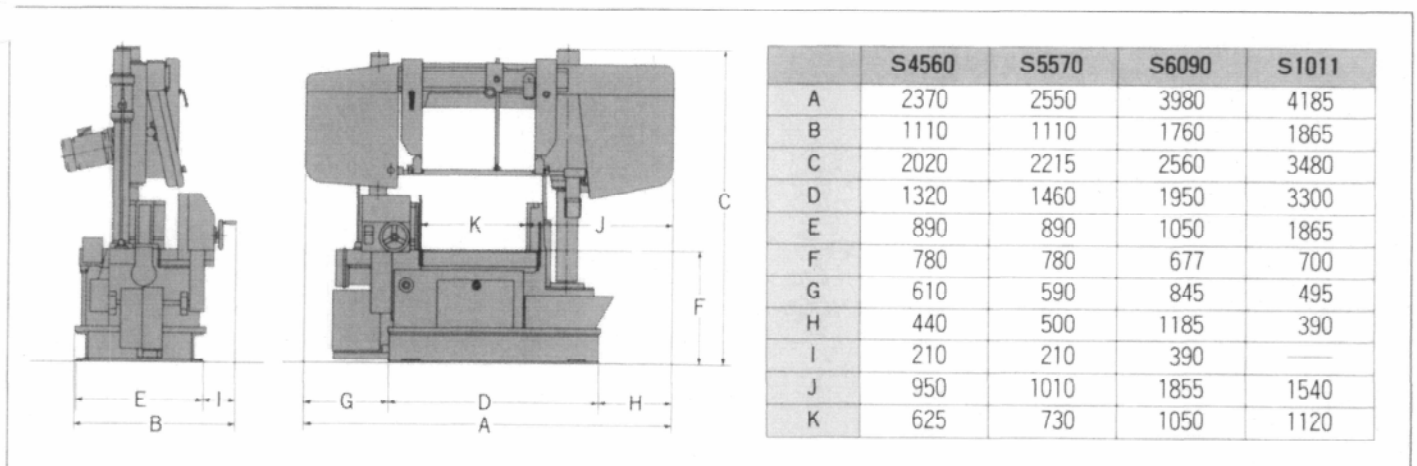

〈タイトウ〉カットオフマシンには  
〈レノックス〉ブレードが適しています。  
**DAITO-LENOX**