

仕 様

| | | | |
|--------------|---|---|--|
| テーブル | 左右最大移動距離 前後最大移動距離 上下最大移動距離 作業面の寸法 T溝寸法 送り量の変換数 送り量の範囲 左右および前後 上 下 早 送り 左右および前後 上 下 | mm mm mm mm 幅×条×ピッチmm mm/min mm/min mm/min mm/min | 600 250 360 270×1,100 16×3×60 無 段 階 16～1,000 (19～1,200) 4～250 (5～300) 2,800 (3,400) 700 (840) |
| 主 軸 | 主 軸 端 回転速度の変換数 回転数の範囲 | JIS B 6101 r p m | No. 50 12 60～1,800 |
| 電動機 | 主 電 動 機 送り用電動機 切削剤用電動機 | kW-P kW-P W-P | 3.7-4 0.75-4 75-2 |
| 所要床面積 | | mm | 2,125×1,505 |
| 製品重量 | | kg | 1,700 |

仕様は50〜の場合を示し、()内は60〜の場合を示す。

常備付属品

アーバー ドロイン ボルト……………1組
 プレーン バイス……………1組
 オイラー……………1個
 グリース ガン……………1個
 スパナ, レンチ類……………1組
 主軸穴ワイパ ……………1個
 レベリング シート ……………1組

特別付属装置

万能割出し装置 (連動装置、差動割出し装置)
 円テーブル (連動装置)
 ※光学式読取り装置
 ※テーブルオートサイクル装置
 Qホルダー、クイックチェンジアダプター
 およびコレット
 センターアーバ
 特殊寸法アーバ
 縮金具

(注) ※印は本体発注時に御指定下さい。

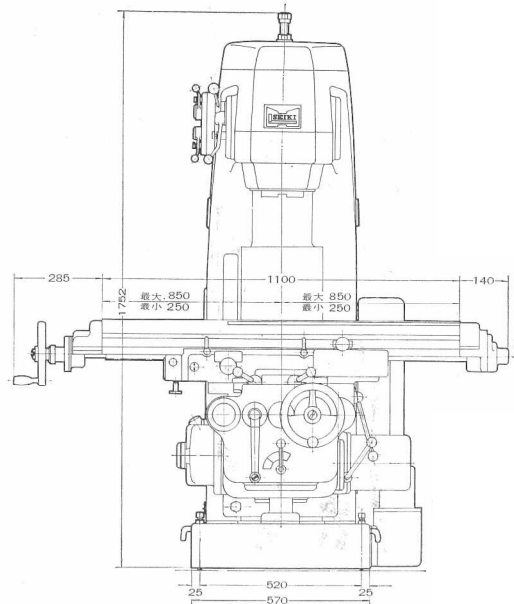
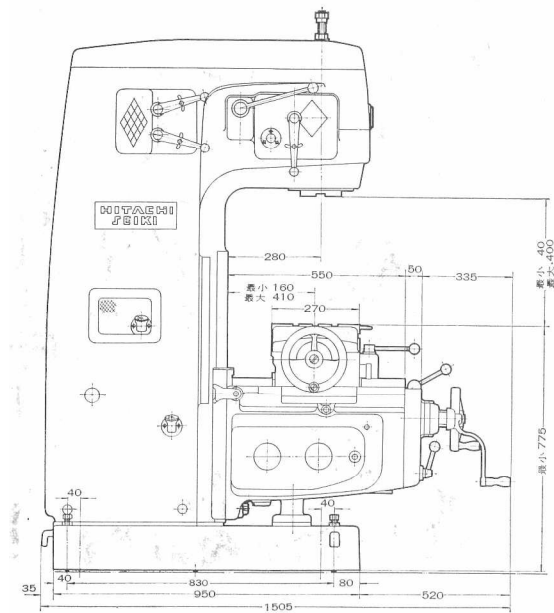

日立精機 (平岡工業) 立フライス盤 MS-V